

## BAC À GRAISSE 45L ET 70L

### Bac dégraisseur capacités 45 litres

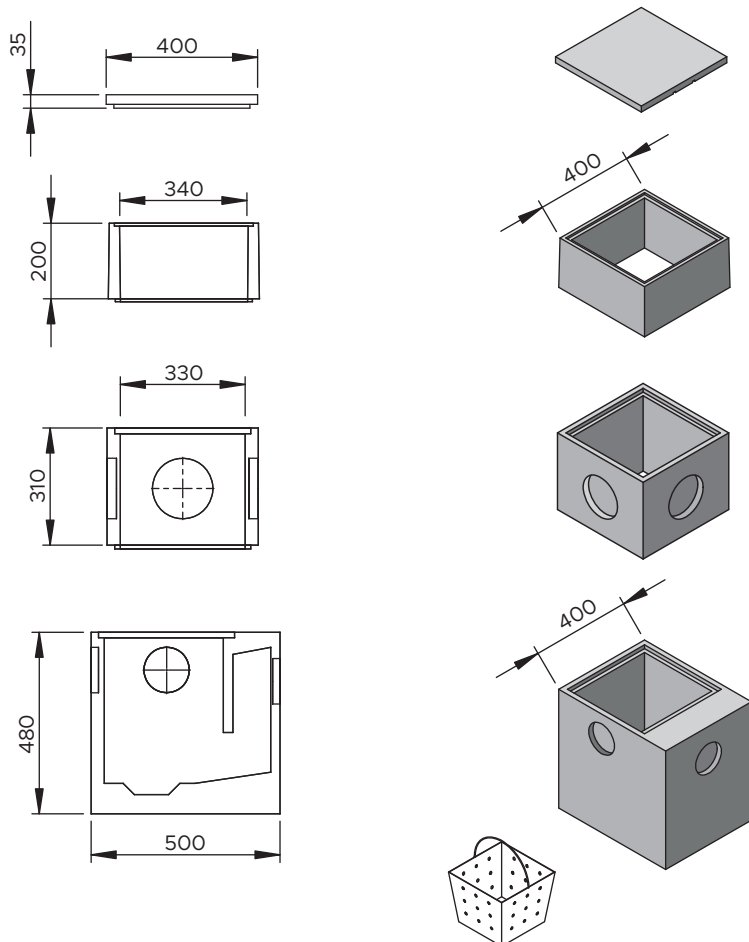

#### TAMPON BCP30

Réf : 4000

Poids : 12 Kg

Conditionnement : à l'unité

#### RÉHAUSSE 30 x 30 hauteur 20 BCP30

Réf : 4020

Poids : 23 Kg

Conditionnement : à l'unité

#### RÉHAUSSE 30 x 30 hauteur 30 BCP30

Réf : 4032

3 voiles à casser Ø 150

Poids : 39 Kg

Conditionnement : à l'unité

#### BAC DÉGRAISSEUR 45 litres

Réf : 5140

4 voiles à casser Ø 120

Poids : 67 Kg

Conditionnement : à l'unité

#### PANIER PETIT FORMAT avec anse tôle galvanisée perforée

Réf : 9000

Dimensions : 285 x 285 hauteur 200

Poids : 2 Kg

Conditionnement : à l'unité

### Bac dégraisseur capacités 70 litres

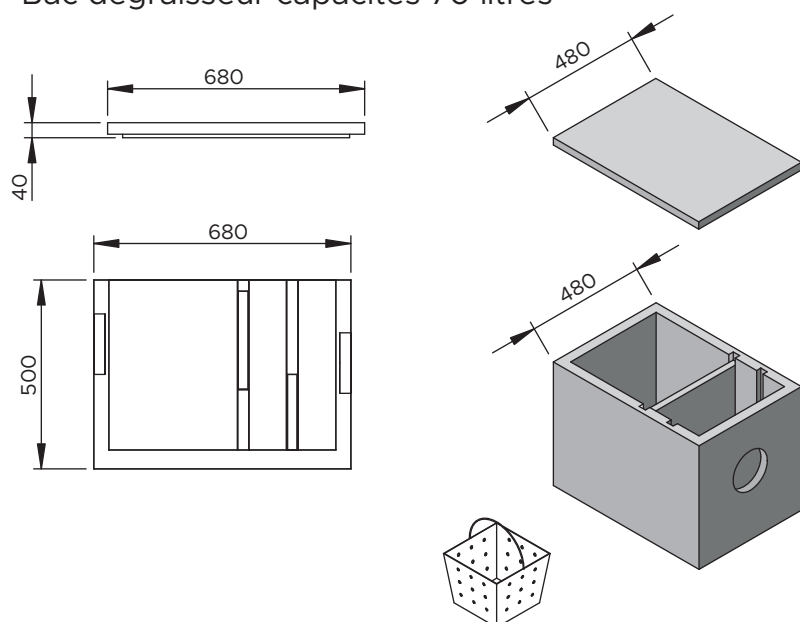

#### TAMPON 68 x 48

Réf : 6800

Poids : 31 Kg

Conditionnement : à l'unité

#### BAC DÉGRAISSEUR 70 litres

Réf : 6847

2 voiles à casser Ø 120

Poids : 128 Kg

Conditionnement : à l'unité

#### PANIER PETIT FORMAT avec anse tôle galvanisée perforée

Réf : 9000

Dimensions : 285 x 285 hauteur 200

Poids : 2 Kg

Conditionnement : à l'unité